

Meilleur choix
pour une bonne posture

curble

CHAISE DE CORRECTION DE LA POSTURE



Quel est le problème à chaque fois que vous vous asseyez?



MAL AU DOS



POSTURE COURBÉE



SYNDROME DU COU DE TORTUE

Le système de soin des disques envisageant de multiples utilisations

La chaise Curble est conçue pour les employés de bureau et les étudiants qui passent la plupart du temps assis sur une chaise pour qu'ils maintiennent une bonne posture même assis sur un canapé ou un lit pour une colonne vertébrale saine.

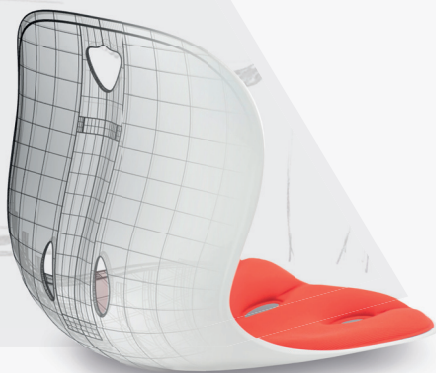

Chaise curble Comfy

Couleur du produit



Gris



BLEU



rouge



Noir



En assis



Soulèvement
du coccyx



Soutien
de taille

3 Soutien de taille

2 Soulèvement
du coccyx

1 En assis

Mécanisme professionnel
avec effet de levier

Le support hautement élastique avec le principe du levier assure une posture correcte pour votre colonne vertébrale et votre taille.

Chaise curble **Wider**

Couleur du produit

Gris



rouge



Noir



Répartition de la pression exercée à la taille

La chaise Curble rassemble naturellement les hanches pour disperser la pression concentrée sur la taille pour permettre aux utilisateurs de s'asseoir plus longtemps de façon confortable.



Redressement

Correction de muscle central

Mode de vie avec Curble



Chaise Curble Comfy

Dimension(cm)

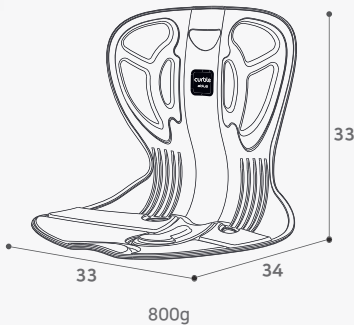

Chaise Curble Wider

Dimension(cm)

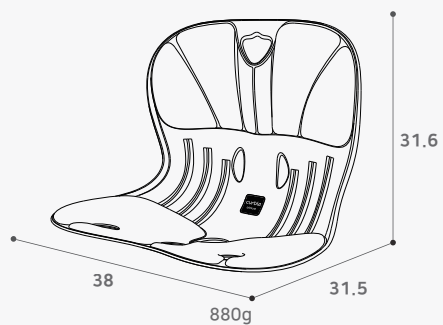

ablue | Emotional design laboratory

ablue bldg, 2F, 56, Bongseong-ro, Gunpo-si, Gyeonggi-do, 15850, Korea | Tel : +82(0)70-7700-0861 | e-mail : global@ablue.kr
www.ablue-global.com