

La mejor opción
para una mejor postura

curble

SILLA CORRECTORA DE POSTURA



¿Cuál es su problema cada vez que se sienta?



DOLOR DE
ESPALDA



UNA POSTURA
ENCORVADA



SÍNDROME
DEL CUELLO DE
TORTUGA

Sistema de cuidado del disco considerando múltiples usos

La Curble Chair está diseñada para trabajadores de oficina y estudiantes que pasan la mayor parte del tiempo sentados en una silla para mantener una buena postura incluso en un sofá o una cama y tener una columna vertebral saludable.

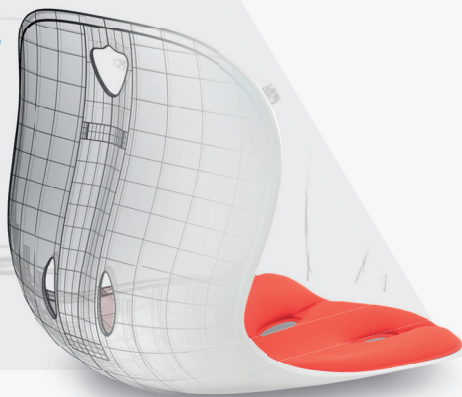

curble
chair **Cómodo**

Color del producto



Gris



AZUL



Cojín | Rojo



Negro

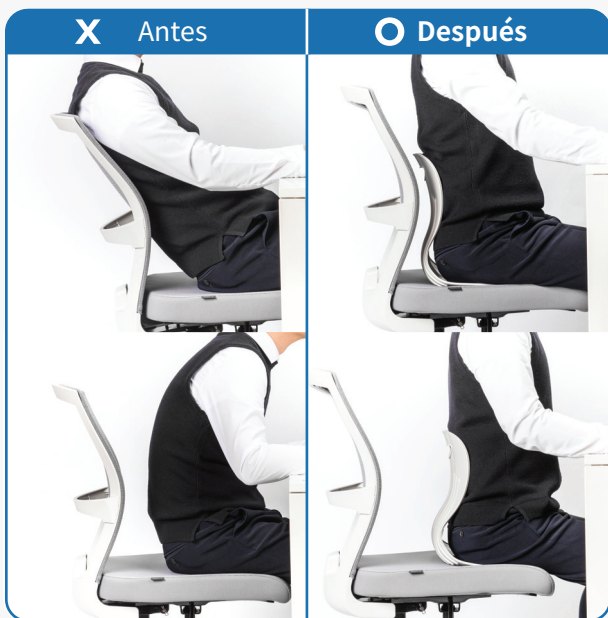

Sentarse



Levantamiento
de coxis



Soporte
de cintura

3 Soporte de cintura

2 Levantamiento
de coxis

1 Sentarse

Mecanismo profesional
con efecto apalancamiento

El soporte altamente elástico
con el principio de la palanca asegura
una postura correcta para la columna y la cintura.

curble
chair más amplio

Color del producto

Gris



Cojín |
Rojo



Negro



X Antes



O Después



Dispersión de la presión de la cintura

Curble Chair naturalmente une las caderas para dispersar la presión concentrada en la cintura para permitir a los usuarios sentarse cómodamente durante más tiempo.



Levantamiento

Corrección del músculo central



Estilo de vida con Curble



Curble chair Cómodo

Dimensión (cm)

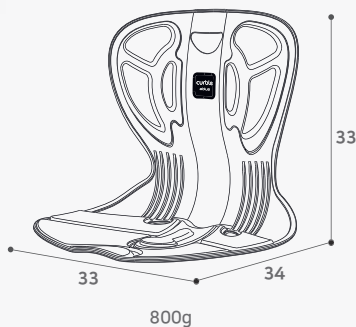

Curable Chair más amplio

Dimensión (cm)

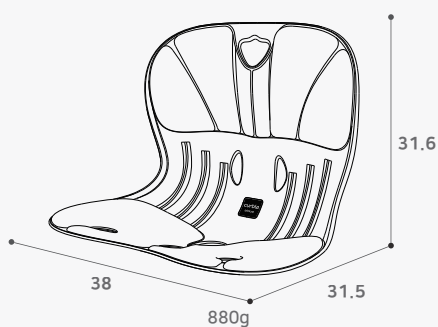

ablue | Emotional design laboratory

ablue bldg, 2F, 56, Bongseong-ro, Gunpo-si, Gyeonggi-do, 15850, Korea | Tel : +82(0)70-7700-0861 | e-mail : global@ablue.kr
www.ablue-global.com